

Датум: _____

Име и презиме: _____



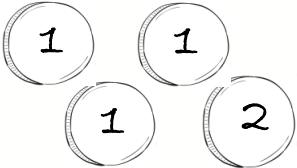
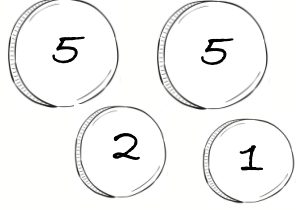
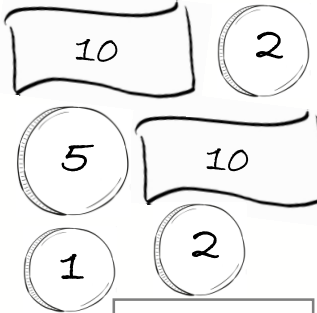
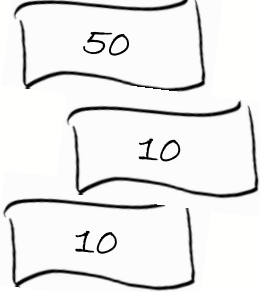

Пари

Тема: Мерење и решавање проблеми

1. Запиши го вкупниот број на денари во секое поле.

 <input type="text"/>	 <input type="text"/>	 <input type="text"/>	 <input type="text"/>
--	---	--	---

2. Преброј ги парите и процени дали можеш да ги купиш производите. Означи во празното квадратче со ✓ ако можеш, или со x ако не можеш.

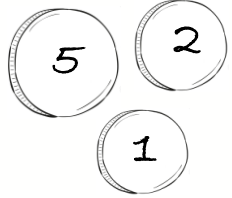
 50 ден.  <input type="checkbox"/>	 22 ден.  <input type="checkbox"/>	 8 ден.  <input type="checkbox"/>
--	--	--

3. Маја има 18 денари. Во продавницата купила лижавче од 7 денари. Колку денари ќе ѝ останат?



Очекувани резултати:

Препознава, именува и опишува монети и банкноти	да не делумно
Ја разбира вредноста на банкнотите и монетите	да не делумно
Користи монети за да пресмета збир на 10, 50 или 100	да не делумно
Го одредува збирот на монети и банкноти потребни да се плати одреден износ до 100 денари и го пресметува кусурот	да не делумно
Го користи знаењето за решавање на проблеми	да не делумно

Одделенски наставник _____

Родител _____